

EDVINA SOJATI

**VEÇORI TË DISA PREDIKATEVE NË GJUHËN SHQIPE,
QË I CAKTOJNË MË SHUMË SE NJË ROL TEMATIK
ARGUMENTEVE TË TYRE**

Për sintaksën, janë të rëndësishme jo vetëm lidhjet sintaksore mes fjalëve, por edhe ato semantike. Me këto lidhje, merret *teoria e roleve tematike*, që shkurt njihet si *teoria θ* (theta).

Teoria e roleve tematike, në gjuhësinë perëndimore, mendohet t'i ketë fillesat aty nga fundi i viteve gjashtëdhjetë me punimet e Fillmorit¹, Gruberit² dhe Xhakendofit³. Termi “rol tematik” është i ngjashëm me konceptin e “rasave” të Fillmorit, me konceptin “rol semantik” të Kuirkut⁴ apo” rolin e pjesëmarrësit të Van Valinit⁵. Kjo teori lindi si kritikë ndaj teorisë së rasave të Fillmorit, e cila përqendrohej në analizat sintaksore dhe morfologjike, duke lënë mënjanë semantikën. Ajo tregon përpjekjet e gjuhëtarëve për t'i kushtuar vëmendjen e duhur edhe rrafshit semantik dhe për të bërë lidhjen mes sintaksës dhe semantikës. Por ka mendime se fillesat e kësaj teorie janë shumë më të hershme. Sipas, M. Batit, varianti bazë i kësaj teorie gjendet në gramatikën sanskrite të Pāninit, në shek. VI. P. K., që është gramatika e parë e shkruar për një gjuhë njerëzore. Ai thotë

¹ C. J. Fillmore: *The case for case*, The Ohio State University, 1967 (shkarkuar në lidhjen <http://files.eric.ed.gov/fulltext/ED019631.pdf>)

² J. Gruber: *Studies in lexical relations*, MIT, 1962, (shkarkuar në lidhjen <http://www.ai.mit.edu/projects/dm/theses/gruber65.pdf>)

³ R. Jackendoff: *Semantic interpretation in generative grammar*, MIT, 1972, (shkarkuar në lidhjen <http://www.langlxmelanesia.com/kivung%20vol%207%20no%202%20review--semantic%20interpretation%20in%20generative%20grammar.pdf>)

⁴ R. Quirk, S. Greenbaum, G. Leech, J. Svartvik, *A Comprehensive Grammar of the English Language*, Longman, 1985.

⁵ R. D. V. Valin, R. J. Lapolla, *Syntax: Structure, Meaning and Function*, Cambridge University Press, 1997.

se “Pānini ishte i vetëdijshëm se ekzistonin një sërë elementesh semantike, të cilat luanin një rol në caktimin e rasës morfologjike⁶”.

Rolet tematike shprehin disa funksione semantike të gjymtyrëve, funksione të tipit *kush* bën, *çfarë* bën dhe *kujt* ia bën, të cilat janë shumë të rëndësishme për përbërësin logjik (FL) të gramatikës⁷. Rolet theta njihen ndryshe edhe role semantike dhe tregojnë “marrëdhënie të domethënies që një zë leksikor (emri, folja, mbiemri, parafjala) u cakton argumenteve të veta⁸”. Pra, këto funksione lindin nga raportet e predikatit me argumentet e tij, të jashtme dhe të brendshme, që janë kryefjala, kundrina e drejtë dhe kundrina e zhdrejtë. Predikati shpreh një veprim ose një ngjarje të caktuar, kurse argumentet tregojnë pjesëmarrësit në këtë veprim ose ngjarje, pra, tregojnë se kush e kryen dhe kush e pëson veprimin që shpreh folja.

(1)

Mira i dha librin Anës.

Folja *dha* është folje trevalente, që do të thotë se kërkon tri argumente për të mbushur valencat: përkatësisht argumentin e jashtëm, që është kryefjala *Mira*, dhe dy argumente të brendshme, kundrinën e drejtë *librin* dhe kundrinën e zhdrejtë *Anës*. Gjenerimi i kryefjalës së shprehur me sintagmë emërore bëhet brenda sintagmës foljore SF, në pozicionin e specifikuesit të kësaj të fundit, ku merr edhe rolin tematik, që ia cakton folja. Në fjalinë e mësipërme, kundrina e drejtë, komplement i foljes *dha*, ndodhet në projeksionin e sintagmës foljore që ka si kokë foljen *dha*, në të djathtë të saj (*i dha librin*), kurse kryefjala, që është një sintagmë emërore (*Mira*), ndodhet në pozicionin e specifikuesit të sintagmës foljore, por siç shihet në skemën e mëposhtme, ajo do të lëvizë dhe do të ngjitet në pozicionin e specifikuesit të sintagmës kohore pasi është ngjitur folja *dha* në pozicionin Koh⁰, ku merr tiparet e kohës. Në skemë, do të shtojmë një një F', ku në pozicionin e specifikuesit të saj do të qëndrojë kundrina e zhdrejtë. Ndryshe nga kategoritë e tjera, kryefjala nuk mund të mungojë, pra, prania e saj është e detyrueshme dhe kjo lidhet me *parimin e projeksionit të zgjeruar*, i cili, në mënyrë të përgjithshme, thotë se çdo fjali ka një kryefjalë, qoftë kjo e shprehur ose e nënkuptuar.

⁶ M. Butt, *Theories of Case*, Cambridge University Press, Cambridge, 2006, f. 16, cituar nga A. Kananaj, *Rrethanori në gjuhën shqipe*, Tiranë, Qendra e Studimeve Albanologjike, Instituti i Gjuhësisë dhe i Letërsisë, 2015, f. 37.

⁷ R. Memushaj: *Gjuhësia gjenerative*, shblu, Tiranë, 2008, f. 167.

⁸ G. Graffi: *Sintaksa – Strukturat e ligjëritimit*, Dituria, Tiranë, 2003, f. 182.

Veçori të disa predikateve në gjuhën shqipe, që i caktojnë më shumë ...

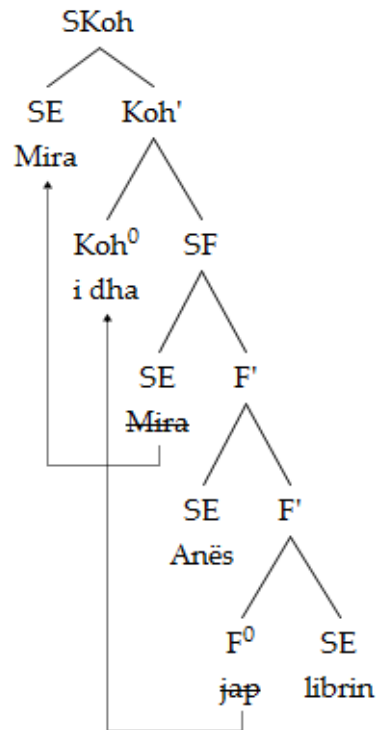

Po le t'i kthehemi çështjes se ç'funksion kryejnë argumentet në raport me predikatin, pra, të kalojmë në rrafshin semantik. Në fjalinë e mësipërme, argumenti i jashtëm, kryefjala *Mira*, tregon vepruesin, atë që kryen veprimin e shprehur nga folja *dha*. Argumenti i brendshëm, kundrina e drejtë *librin*, tregon temën, entitetin që pëson efektin e një veprimi të shprehur nga kallëzuesi, kurse argumenti tjetër i brendshëm, kundrina e zhdrejtë *Anës*, tregon përfituesin.

Në varësi të funksionit që kryejnë në fjali, argumentet marrin një sërë rolesh tematike. Mendimet për sa i përket numrit të roleve tematike që marrin argumentet, nuk janë të njësuara.

*Carnie*⁹ pranon si role tematike: *agjentin* (ai që kryen veprimin), *përjetuesin* (ai që përjeton ose percepton një gjendje), *temën* (entiteti që pëson veprimin, njësia që lëvizet, perceptohet, përjetohet apo që po ndodh

⁹ A. Carnie, *Syntax, A Generative Introduction*. Botimi i dytë. Oxford: Blackwell Publishers Ltd, 2006, f. 243 e në vazhdim.

gjatë veprimit apo ndryshimit të gjendjes), *qëllimin* (objekti drejt të cilit orientohet lëvizja), *marrësin* (një lloj i veçantë *qëllimi* që realizohet vetëm me folje që tregojnë ndryshim pronësie), *burimin* (vendi ku e ka pikënisjen veprimi), *lokativin* (vendi ku ndodh veprimi), *mjetin* (vegla me të cilin realizohet një veprim), *përfituesin* (qenia që përfiton nga veprimi i kryer) dhe *propozicionin* (roli tematik që u caktohet fjalive që janë argument). Graffi¹⁰ pranon rolin tematik të *vepruesit* (autori i një veprimi), *temës*, *qëllimit* (njësia ndaj së cilës drejtohet një veprim), *përjetuesit* (njësia që provon një gjendje të caktuar fizike ose psikologjike të shprehur nga zëri leksikor), *pësuesit* dhe *përfituesit* (njësia që nxjerr përfitim nga një veprim i caktuar). Në gjuhësinë tonë, kësaj çështjeje i kanë kushtuar posaçërisht vëmendje J. Mita, i cili njihë rolin tematik të temës, vepruesit, provuesit, përfituesit, instrumentit, vendit, dhe A. Kananaj, e cila pranon se përveç argumenteve, role tematike kanë edhe rrethanorët plotësorë¹¹. Autorja dallon këto role tematike: vepruesin, përjetuesin, pësuesin, përfituesin, pikësynimin, marrësin, instrumentin, lokativin dhe burimin. Pavarësisht mendimeve të shumta, në gjuhësi pranohen këto role tematike:

1. Tema është entiteti që pëson efektin e një veprimi.

Ajo mori *librin*.

Ana pëlqen *muzikën*.

Fëmijët ledhatuan *macen*.

2. Vepruesi është personi që inicion dhe kryen qëllimisht një veprim.

Gjahtari vrau *ujkun*.

Fëmijët ledhatuan *macen*.

Argumentet që kryejnë funksionin semantik të vepruesit, zakonisht dalin në pozicionin e kryefjalës, por ato mund të dalin edhe në pozicione të tjera, si atë të komplementit në ndërtime të pësore.

Ujku u vra *nga gjahtari*.

Macja u ledhatua *nga fëmijët*.

3. Përjetuesi është personi që provon një gjendje të caktuar psikologjike ose fizike.

Unë adhuroj *notin*.

Agimit nuk i pëlqen *sintaksa*.

¹⁰ G. Graffi, *Sintaksa – Strukturat e ligjëritimit*, Dituria, 2003, f. 183.

¹¹ A. Kananaj, *Çështje të rrethanorit në gjuhën shqipe*, SF, nr. 1-2, Tiranë, 2008, f. 127-137.

Veçori të disa predikateve në gjuhën shqipe, që i caktojnë më shumë ...

Përjetuesit mund të shfaqen në pozicione të ndryshme, si në pozicionin e kryefjalës, ashtu edhe në atë të kundrinës.

4. Pësuesi është personi apo objekti mbi të cilin bie veprimi i shprehur nga kallëzuesi.

Gjahtari vrau *ujkun*.

Vajza shkarraviti *librin*.

5. Lokativi tregon hapësirën apo vendin ku ndodhet ose vendoset diçka.

Ai e fshehu librin *nën jastëk*.

Ne ndodhemi *në shkollë*.

6. Pikësnyimi është objekti apo pika drejt së cilës orientohet a shkon lëvizja.

Agimi shkoi *në shtëpi*.

Pikësnyimi përfshin një veprim abstrakt. Siç e përmendëm më sipër, *Carnie* flet edhe për një lloj të veçantë pikësnyimi, që e quan *marrësi* dhe caktohet vetëm nga folje që tregojnë ndryshimin e pronësisë.

Aisela i dhuroi lule *motrës*.

Vëllai pranoi një dhuratë nga motra.

Në këtë artikull, rolin tematik të marrësit do ta përfshijmë brenda rolit tematik të përfituesit.

7. Burimi tregon objektin a pikën nga e cila rrjedh veprimi. Ai është e kundërta e pikësnyimit.

Ai u kthye *nga Tirana*.

8. Instrumenti është mjete me të cilin kryhet një veprim.

Ai e goditi *me çekiç*.

Ky çelës do të hapë derën e shtëpisë.

9. Përfituesi është qenia a njësia që përfiton nga një veprim a merr diçka në zotërim.

Ai e bleu këtë dhuratë *për nënën*.

Ajo i gatoi darkën *nënës*.

Parimi themelor i teorisë së roleve tematike i hartuar nga Çomski, është kriteri θ (theta), sipas të cilit:

Çdo argument mbart vetëm një rol tematik dhe çdo rol tematik i caktohet një dhe vetëm një argumenti¹².

¹² N. Chomsky, *Lectures on Government and Binding*, The Pisa Lectures, Botimi i dytë, Foris Publication, Dordrecht –Holland/Cinnaminson, 1982 (shkarkuar në lidhjen <http://www.wjh.harvard.edu/~pal/pdfs/pdfs/chomsky1gb81.pdf>)

Ky kriter shfaq dy kufizime: një argumenti nuk mund t'i caktohet më shumë sesa një rol tematik dhe nuk mund t'u caktohet i njëjti rol tematik dy argumenteve. Kështu, në një fjali, nuk mund të kemi më shumë role tematike, sesa argumente dhe nuk mund të kemi më shumë argumente, sesa role tematike. Marrëdhënia mes argumenteve dhe roleve tematike është e ndërsjellë.

(2)

Mira dashuron Agimin.

Fjalía e mësipërme është gramatikore, sepse folja *dashuroj*, që është folje dyvalente, u cakton dy role tematike dy argumenteve. Pra, kemi argumente aq sa edhe role tematike, duke plotësuar të dyja kufizimet e kriterit θ . Nisur nga kjo, fjalia lejohet të kalojë përmes filtrit për në sipërfaqe. Ndërsa fjalia

(3)

Mira dashuron.

sipas teorisë së roleve tematike, duhet të jetë jogramatikore, meqë mungon një argument që folja dyvalente *dashuron* t'i caktojë një rol tematik, duke mos u plotësuar kështu një nga kushtet e kriterit theta. Fjalía ka dy role tematike, por vetëm një argument, që do të thotë se një rol tematik mbetet pa u shënuar. Në këtë rast, është shënuar vetëm roli tematik i *përjetuesit*, që i caktohet kryefjalës SE, por nuk caktohet ai i temës, duke mos përmbushur kushtin e dytë, që çdo rol tematik i caktohet një argumenti, kështu që fjalia duhet të jetë jogramatikore. Por siç shihet, fjalia *Mira dashuron* është fjali gramatikore, që tregon se *Mira* ka aftësi të përjetojë një ndjenjë, pra të dashurojë. Përgjegjëse për këtë gramatikalitet, është valenca semantike. Folja *dashuroj* ka dy valenca gramatikore, por në këtë fjali ka vetëm një valencë semantike, që do të thotë se vetëm caktimi i një roli tematik e bën fjalínë gramatikore. Kështu, mund të themi se fjalia është gramatikore nga pikëpamja semantike, meqë janë mbushur valencat semantike, por është jogramatikore nga pikëpamja gramatikore, meqë valencat gramatikore nuk janë mbushur. Pra, fjalia është e rregullt në rrafshin semantik, por jo në atë gramatikor. Në të njëjtën mënyrë sillet edhe folja *dha* në fjalínë *Mira dha librin*. Fjalía është gramatikore në rrafshin semantik, sepse janë mbushur dy valencat semantike.

(4)

**Mira* i dha asaj librin Anës.

**Mira dashuron Agimin, Artanin.*

Në fjalinë (4a), *asaj* dhe *Anës* janë dy argumente që kanë të njëjtin rol tematik, atë të *përfituesit*, gjë që bie në kundërshtim me kufizimin e dytë të kriterit θ , që “nuk mund t’u caktohet i njëjti rol tematik dy argumenteve”, prandaj fjalia është jogramatikore si në rrafshin semantik, edhe në atë gramatikor.

Edhe fjalia e dytë është jogramatikore po për të njëjtën arsye, sepse folja dyvalente *dashuron* u cakton argumenteve dy role tematike: kryefjalës *Mira* i cakton rolin e përjetuesit, kurse kundrinës së drejtë *Agimin* rolin tematik të temës. Kështu, SE *Artanin* nuk i caktohet asnjë rol tematik. Në fjali, janë vetëm dy role tematike për t’u caktuar dhe këto i janë caktuar kryefjalës dhe kundrinës, por ndërkohë kemi tri argumente, duke lënë njërin prej tyre pa rol tematik, gjë që bie në kundërshtim me kriterin θ , që çdo argumenti i shënohet një rol tematik.

Kriteri θ është një mjet, një filtër që përcakton nëse një fjali është gramatikore ose jo, që ngrihet mbi marrëdhënien e ndërsjellë mes argumenteve dhe roleve tematike, që do të thotë se një argumenti mund t’i caktohet vetëm një rol tematik dhe një rol tematik mund t’i caktohet vetëm një argumenti.

Po çështja në lidhje me rolet tematike dhe argumentet që u caktohen këtyre roleve nuk është kaq e thjeshtë. Pyetjet që ngrihen në këtë rast, janë: *a plotësohen gjithmonë të dyja kushtet e kriterit θ ? Pra, a është gjithmonë e dyanshme marrëdhënia argument–rol tematik? A mund t’i caktohet një argumenti më shumë sesa një rol tematik apo anasjella, i njëjti rol tematik t’u shënohet dy argumenteve?*

Sipas kriterit θ , kjo është e pamundur dhe një strukturë e tillë nuk e kënaq atë. Por edhe në këtë pikë, ka mendime të ndryshme, ku disa pranojnë se një argumenti mund t’i caktohet më shumë se një rol tematik ose i njëjti rol tematik mund t’u caktohet më shumë se një argumenti, e të tjerë pohojnë se kjo nuk është e vërtetë. Kështu, *Carnie* pranon se te dyja kufizimet e kriteri θ qëndrojnë, ndërkohë që *Xhakendof* pohon se një gjë e tillë nuk është e vërtetë. Në studimet për gjuhën shqipe, me një çështje të tillë është marrë A. Kananaj, e cila mban një qëndrim pro në lidhje me këtë çështje, që përbën risi në teorinë e roleve tematike. Midis të tjerash, autorja pohon se “e njëjta sintagmë mund të marrë më shumë se një rol tematik” dhe se “ky është një fakt që vjen nga përdorimi aktual i gjuhës dhe është e

pranueshme për teorinë gjuhësore”¹³. Nisur nga të dhënat që na ofron gjuha shqipe, ne jemi të mendimit se një sintagmë mund të marrë më shumë se një rol tematik dhe se një i njëjti rol tematik mund t'i caktohet një sintagme dhe do të sjellim raste se këto struktura gjenden në gjuhën shqipe.

1. Raste ku një SE-je i caktohet më shumë se një rol tematik

(5)

Mira i dha librin *Anës*.

Ana lahet.

Marrim sërish në shqyrtim fjalinë (1), në këtë rast e paraqitur si (5a). SE-së *Mira* folja *dha* i cakton rolin tematik të vepruesit, por njëkohësisht SE-ja tregon edhe burimin prej nga rrjedh diçka, në këtë rast *libri*. Pra, na del se i njëjti argument mbart dy role tematike, atë të vepruesit dhe burimit.

Në fjalinë (5b), SE *Ana* është njëkohësisht vepruesi dhe pësuesi, pra, ka dy role tematike: atë të vepruesit dhe të pësuesit. Është kryefjala *Ana* që e kryen veprimin e shprehur nga folja, dhe njëkohësisht ajo mbi të cilën bie ai veprim. Edhe në këtë rast, del se kemi një argument që mbart dy role tematike. Folje të tjera të ngjashme janë: *krihet*, *vishet*, *pastrohet* etj., pra, ato folje që në gramatikën tradicionale janë quajtur folje vetvetore, apo folje si *jap*, *dhuroj*, *fal* (fal diçka, një send, objekt) etj. *Atëherë si shpjegohen struktura të tilla? Carnie* e shpjegon këtë me anë të konceptit **marrëdhënie tematike** dhe pranon se kriteri theta është plotësisht i drejtë. Sipas tij, nuk ekziston një lidhje e ndërsjellë midis një marrëdhënieje tematike dhe argumenteve. Kështu, një argument mund të ketë më shumë se një marrëdhënie tematike, por vetëm një rol tematik. Ai thotë se “marrëdhëniet tematike janë agjenti, tema, pikësynimi etj., kurse rolet tematike janë një grup marrëdhëniesh tematike që i shënohen një argumenti¹⁴”. Koncepti “marrëdhënie tematike” ndryshon nga “role tematike”; të parat janë më të larmishme dhe tregojnë natyrën e marrëdhënies së kuptimit të foljes me kuptimin e emrit, kurse të dytat numrin e argumenteve që kërkon folja. *Carnie* pohon se, shpeshherë,

¹³ A. Kananaj, *Rrethanori në gjuhën shqipe*, Tiranë, Qendra e Studimeve Albanologjike, Instituti i Gjuhësisë dhe i Letërsisë, 2015, f. 44.

¹⁴ A. Carnie: *Syntax, A Generative Introduction (botimi i dytë)*. Blackwell Publishers, 2006, f. 220.

gjuhëtarët i referohen disa roleve të veçanta tematike, nisur nga marrëdhëniet tematike më të spikatura që u caktohen argumenteve. Kështu, nëse themi se *Mira* mbart rolin tematik të vepruesit, kurse *Anës* atë të përfituesit, gabojmë. Vepruesi, përkatësisht përfituesi, i referohet një marrëdhënieje tematike dhe jo një roli tematik, i cili, në vetvete, është një grup marrëdhëniesh tematike. Pra, sipas tij, SE-ja nuk mbart më shumë se një rol tematik, por mbart më shumë se një marrëdhënie tematike. Nga ana tjetër, Xhakendof¹⁵ e shpreh qartë se jo gjithmonë kriteri θ është i drejtë. Ai pranon se një SE-je mund t'i caktohet më shumë se një rol tematik dhe sjell si shembuj folje që shprehin “transaksion”, si *buy* (blej), *sell* (shes), *exchange* (shkëmbej) dhe *trade* (tregtoj), si dhe foljet *obtain* (marr) dhe *chase* (ndjek dikë).

Nisur nga ky pohim, mund të themi se në fjalinë *Mira i dha librin Anës*, SE-së *Mira* i caktohen dy role tematike, ai i vepruesit dhe i burimit, ku njëri prej tyre është kryesor, kurse tjetri dytësor. Në të njëjtën mënyrë mund të analizohen fjali të tilla si:

Shkova të furra dhe bleva një çerek buke të zezë...; Kaçurrelat plot pluhur i kreh / para një pasqyre të harruar...; Perëndi që na kyçën kanatat e syve / perëndi që na kyçën derën e gëzimeve / perëndi që vishnin rroba gjykatësish gjyqeve... etj.

2. Raste ku disa SE mbartin të njëjtin rol tematik

Rasti tjetër që vë në diskutim kriterin θ , është kur disa sintagma emërore brenda fjalisë mbartin të njëjtin rol tematik. Për anglishten, do të sjellim për ilustrim shembujt e Xhakendofit:

(6)

The box has books in it.

The list includes my name on it¹⁶.

Në të dyja fjalitë, dy sintagma të ndryshme emërore SE *the box, it*, në fjalinë e parë dhe *the list, it* në të dytën kanë të njëjtin rol tematik, atë të temës.

Për gjuhën shqipe, një dukuri të tillë vihet re në rastet kur në fjali përdoren njëkohësisht edhe klitiku (trajtat e shkurtra), edhe argumenti i brendshëm. Tashmë dihet se argumenti i brendshëm, qoftë kundrinë e

¹⁵ R. Jackendoff, *The Status of Thematic Relations in Linguistic Theory*, në “Linguistic Inquiry”, Vol. 18, Nr. 3, (Pranverë 1987), f. 381.

¹⁶ *Po aty*, f. 382.

drejtë apo e zhdrejtë, mbart rol tematik. Pyetja që ngrihet është nëse klitiku mbart apo jo rol tematik. *Nëse po, nga e merr rolin tematik dhe cili është pozicioni i tij në skemën x-bar?*

Marrim në shqyrtim fjalinë:

(8)

Aisela i dhuroi lule motrës.

Folja *dhuroi* u cakton tri argumenteve nga një rol tematik: kryefjalës (*Aisela*) rolin tematik të vepruesit, kundrinës së drejtë (*lule*) rolin tematik të temës dhe kundrinës së zhdrejtë (*motrës*) atë të përfituesit. Po klitiku *i* (trajta e shkurtër e dhanores), që kryen funksionin e kundrinës së zhdrejtë, njësoj si SE-ja *motrës* a mbart rol tematik? Në gjuhën shqipe, klitikët shfaqen në tri pozicione në fjali: përpara foljes (*e* pashë, *i* dha, *ia* thashë etj.), pas foljes (dalin kryesisht në format e urdhërores, ku trupëzohen me foljen: *merre*, *thuaji*, *tregoma*) dhe në trup të foljes (*tregomani*, *merreni*). Pozicioni para foljes, quhet ndryshe *proklizë*, ai pas foljes *enklizë*, kurse pozicioni në trup të foljes *endoklizë*. Si sintagma *Anës*, ashtu edhe klitiku *i* ndajnë të njëjtën rasë, atë dhanore, dhe kryejnë të njëjtin funksion, atë të kundrinës së zhdrejtë, pra janë të dy argumente, gjë që të çon në përfundimin se ndajnë edhe të njëjtin rol tematik, atë të përfituesit. Po ku e merr rolin tematik klitiku *i*? Sipas *Kayne*-t, “klitikët dalin së pari në një pozicion pasfoljor, si argumente të foljes, e më pas, zhvendosen në pozicionin e tyre sipërfaqësor, ku i gjejmë në sintaksën e shfaqur^{17c}. Ata janë në përndarje plotësuese me sintagmën emërore dhe përdoren në vend të njëri-tjetrit, jo të dy bashkë.

(7)

Marie voit Zhan.

Maria pa Zhanin.

Marie le voit.

Maria e pa.

Pra, sipas tij, rolin tematik klitikëve ua cakton folja dhe e marrin në të njëjtin pozicion ku e merr argumenti, meqë janë në përndarje plotësuese. Por një pohim i tillë nuk vlen për shqipen ku klitiku dhe SE-ja në funksion të kundrinës së drejtë apo të zhdrejtë, nuk janë në përndarje plotësuese, por

¹⁷ R. S. Kayne, *French Syntax*, MIT Press, Cambridge, cituar nga F. Koleci, G. Turano në *Hyrje në sintaksën gjenerative të shqipe*, SHBLU, Tiranë, 2011, f. 86.

shfaqen bashkë në fjali, ndryshe nga frëngjishtja ku klitikët janë në përndarje plotësuese me SE-në.

(8)

Aisela i dhuroi lule motrës.

*Aisela dhuroi lule motrës.

Siç shihet, fjalia (8b), ku mungon trajta e bashkuar e dhanores *ia*, është jogramatikore.

Ndryshe nga *Kayne, Sportiche* pohon se “klitikët janë koka flektive që projektojnë një sintagmë klitike (SKI)” dhe “gjenerohen në atë pozicion në të cilin dalin në sintaksën e shfaqur”.

Kështu, mund të themi se në këto shembuj kemi rastin që i njëjti rol tematik u caktohet dy argumenteve.

Përfundime

Në këtë artikull, pamë se disa predikate e shkelin kriterin theta, sipas të cilit, një argument mbart vetëm një rol tematik dhe një rol tematik i caktohet vetëm një argumenti. Në gjuhën shqipe, shfaqen disa struktura ku e njëjta sintagmë mbart më shumë se një rol tematik apo edhe struktura ku i njëjti rol tematik mund t'i caktohet më shumë se një sintagme. Një dukuri e tillë lidhet me natyrën e predikatit, ku një aftësi të tillë e shfaqin folje si: *blej, shes, jap, dhuroj, lahem, krihem etj*, pra folje që tregojnë një marrëdhënie mes dy ose më shumë personave dhe folje që në sintaksën tradicionale përfshihen në grupin e foljeve vetvetore. Një pjesë e këtyre predikateve, në disa kontekste, e kanë të nevojshme praninë e klitikut dhe argumentit të brendshëm njëkohësisht.

Predikatet që i caktojnë argumenteve të tyre më shumë se një rol tematik përfshijnë një problematikë të gjerë e komplekse. Në këtë paraqitje, qëllimi ynë ishte të tregojmë se edhe në gjuhën shqipe ekzistojnë një grup foljesh që mbartin tipare të tilla.

BIBLIOGRAFI

Butt, M., *Theories of Case*. Cambridge University Press, Cambridge, 2006, f. 16, në *Rrethanori në gjuhën shqipe*, A. Kananaj, Tiranë, Qendra e Studimeve Albanologjike, Instituti i Gjuhësisë dhe i Letërsisë, 2015.

Carnie, A., *Syntax, A Generative Introduction (botimi i dytë)*. Blackwell Publishers, 2006.

- Chomsky, N., *Lectures on Government and Binding, The Pisa Lectures, botimi i dytë*, Foris Publication, Dordrecht - Holland/Cinnaminson, 1982 (shkarkuar në lidhjen <http://www.wjh.harvard.edu/~pal/pdfs/pdfs/chomskylgb81.pdf>)
- Fillmore, Ch. J., *The case for case*. (shkarkuar në lidhjen <http://linguistics.berkeley.edu/~syntax-circle/syntax-group/spr08/fillmore.pdf>)
- Graffi, G., *Sintaksa, strukturat e ligjëritimit*. Dituria, Tiranë, 2003.
- Gruber, J. S., *Studies in lexical relations*. MIT, 1962 (shkarkuar në lidhjen <http://www.ai.mit.edu/projects/dm/theses/gruber65.pdf>)
- Jackendoff, R., *Semantic interpretation in generative grammar*. MIT, 1972, (shkarkuar në lidhjen <http://www.langlxmelanesia.com/kivung%20vol%207%20no%202%20review--semantic%20interpretation%20in%20generative%20grammar.pdf>)
- Jackendoff, R., *The Status of Thematic Relations in Linguistic Theory*, në "Linguistic Inquiry", Vol. 18, Nr. 3, (Pranverë 1987)
- Kananaj, A., *Rrethanori në gjuhën shqipe*. Tiranë, Qendra e Studimeve Albanologjike, Instituti i Gjuhësisë dhe i Letërsisë, 2015.
- Kayne, R. S., *French Syntax*, MIT Press, Cambridge, cituar nga F. Koleci, G, Turano në *Hyrje në sintaksën gjenerative të shqipe*, SHBLU, Tiranë, 2011, f. 86.
- Koleci, F., Turano, G., *Hyrje në sintaksën gjenerative të shqipes*. shblu, Tiranë, 2011.
- Memushaj, R., *Gjuhësia gjenerative*. shblu, Tiranë, 2008.
- Quirk, R., Greenbaum, S., Leech, G., Svartvik, J.: *A Comprehensive Grammar of the English Language*, Longman, 1985.